



Pressage CD & DVD - Packaging - Logistique

# Charte technique

2007 - V5.2

addicted to **services**

music games movies



## Gabarit kdg france - Impression sur CD

 Zone d'impression  
(Cotes en millimètres)

### Préparation des fichiers

- Zone d'impression : comprise entre le diamètre "36 mm" et le diamètre "117 mm" si pas d'aplat préalable / entre "26 mm" et le diamètre "117 mm" si aplat préalable.
- Indication croix centrale présente sur chaque couleur (chaque diamètre doit avoir le même centre).
- Composition détournée au gabarit choisi (pas de fond perdu).
- Pas de filets techniques.
- Caractères : ne pas utiliser de caractère maigre, italique et plein/délié inférieur au corps 5 et inférieur au corps 6 quand les textes sont en réserve (Notamment les licences). Epaisseur minimum du caractère : 0,15 mm.
- Traits : épaisseur minimum 0,2 mm .

### Particularités sérigraphie ton direct

- Mentionner les références Pantone™ utilisés sur chaque couleur.
- Densité du point : 15 % à 85 %.
- En cas de couleurs tramées et superposées, kdg imprimera par défaut la couleur la plus foncée avant la plus claire.

### Particularités Offset

- En cas de grands aplats de couleur unie, il est préférable d'utiliser un ton direct (Pantone) : pour info, nous consulter.
- Densité du point : 3 % à 97 %.
- Sur les aplats noirs, pour obtenir un noir uniforme, composez votre noir avec les 4 couleurs quadri de la façon suivante : noir 100% - cyan 60 % - magenta 60 % - jaune 60 %.
- Eviter de passer la licence en réserve sur les fichiers.

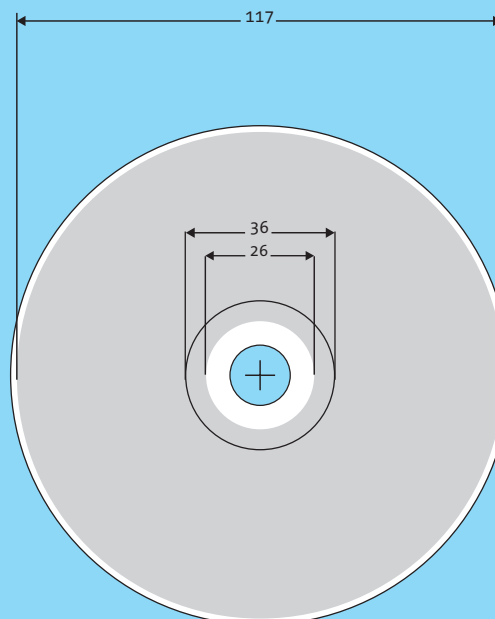

**Attention : pour les quadri, nous préciser si vous souhaitez ou non un aplat sur le disque (par défaut et sans indication de votre part, un aplat blanc sera apposé).**

IMPRESSION SUR  
**CD**

Réf.: **DISC\_cd\_v5.2**

### Impression en sérigraphie Pantone

- Technique : Sérigraphie
- Couleurs : de 1 à 5 couleurs Pantone™ (tons directs) le blanc de soutien étant considéré comme une couleur.

### Impression en offset Quadri

- Technique : Offset
- Couleurs : 4 couleurs (CMJN) le blanc de soutien est considéré comme une 5ème couleur.

NB :

- Support : plastique avec fond aluminium, une légère différence de couleur peut exister par rapport au rendu papier.
- Système de repérage : la mire centrale doit impérativement figurer sur chaque couleur pour calage avant impression.

### Licences, logos :

Fichiers à télécharger sur notre site.

Réf.: **DISC\_cd\_v5.2**

## Infos graphistes ? Cap sur [www.kdg.fr](http://www.kdg.fr) !

Conseils, recommandations, fiches techniques à consulter, à télécharger...

### Recommandations kdg pour la remise des éléments

Référez vous à la fiche Cahier des Charges PAO qui indique précisément la façon dont vous devez préparer et nous remettre les éléments pour vous assurer que les techniques d'impression en cours chez kdg nous permettent de traiter vos fichiers. Sauvegardez vos données avant de nous remettre vos éléments\*. Mentionnez sur tous vos éléments : la référence de votre dossier - le nom et les coordonnées de la personne à contacter si problème.

**IMPORTANT** : la responsabilité de kdg ne peut être engagée sur la qualité de l'impression sans épreuve numérique de contrôle type Cromalin®, Iris® ou Approval®. Les sorties couleurs obtenues à partir d'imprimantes laser, jet d'encre ou autre, non certifiées ne constituent en **aucun cas** des épreuves de référence.

\*Les éléments que vous nous confiez sont utilisés pour la fabrication des produits et ne sont donc pas considérés comme une archive.



kdg france - 11 av. du Gal Leclerc  
92100 BOULOGNE  
Tel : 01 46 10 02 10  
Fax : 01 46 10 02 11

## Gabarit kdg france - Impression DVD 5 & 9

 Zone d'impression  
(Cotes en millimètres)

### Préparation des fichiers

- Zone d'impression : comprise entre le diamètre "36 mm" et le diamètre "117 mm" si pas d'aplat préalable / entre "17 mm" et le diamètre "117 mm" si aplat préalable.
- Indication croix centrale présente sur chaque couleur (chaque diamètre doit avoir le même centre).
- Composition détournée au gabarit choisi (pas de fond perdu).
- Pas de filets techniques.
- Caractères : ne pas utiliser de caractère maigre, italique et plein/délié inférieur au corps 5 et inférieur au corps 6 quand les textes sont en réserve (Notamment les licences). Epaisseur minimum du caractère : 0,15 mm.
- Traits : épaisseur minimum 0,2 mm.

### Particularités sérigraphie ton direct

- Mentionner les références Pantone™ utilisés sur chaque couleur.
- Densité du point : 15 % à 85 %.
- En cas de couleurs tramées et superposées, kdg imprimera par défaut la couleur la plus foncée avant la plus claire.

### Particularités Offset

- En cas de grands aplats de couleur unie, il est préférable d'utiliser un ton direct (Pantone) : pour info, nous consulter.
- Densité du point : 3 % à 97 %.
- Sur les aplats noirs, pour obtenir un noir uniforme, composez votre noir avec les 4 couleurs quadri de la façon suivante : noir 100% - cyan 60 % - magenta 60 % - jaune 60 %.
- Eviter de passer la licence en réserve sur les fichiers.

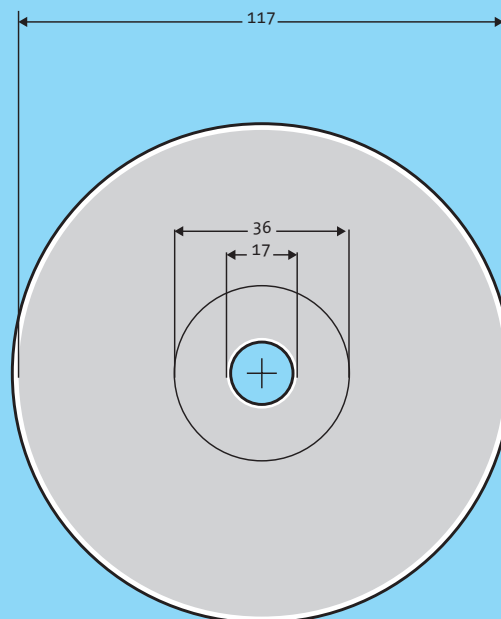

**Attention : pour les quadri, nous préciser si vous souhaitez ou non un aplat sur le disque (par défaut et sans indication de votre part, un aplat blanc sera apposé).**

IMPRESSION SUR

**DVD 5 & 9**

Réf.: *DISC\_dvd\_5&9\_v5.2*

### Impression en sérigraphie Pantone

- Technique : Sérigraphie
- Couleurs : de 1 à 5 couleurs Pantone™ (tons directs) Le blanc de soutien étant considéré comme une couleur.

### Impression en offset Quadri

- Technique : Offset
- Couleurs : 4 couleurs (CMJN) le blanc de soutien est considéré comme une 5ème couleur.

NB :

- Support : plastique avec fond aluminium, une légère différence de couleur peut exister par rapport au rendu papier.
- Système de repérage : la mire centrale doit impérativement figurer sur chaque couleur pour calage avant impression.

### Licences, logos :

Fichiers à télécharger sur notre site.

Réf.: *DISC\_dvd\_5&9\_v5.2*

Infos graphistes ?  
Cap sur [www.kdg.fr](http://www.kdg.fr) !

Conseils, recommandations, fiches techniques à consulter, à télécharger...

### Recommandations kdg pour la remise des éléments

Référez vous à la fiche Cahier des Charges PAO qui indique précisément la façon dont vous devez préparer et nous remettre les éléments pour vous assurer que les techniques d'impression en cours chez kdg nous permettent de traiter vos fichiers. Sauvegardez vos données avant de nous remettre vos éléments\*. Mentionnez sur tous vos éléments : la référence de votre dossier - le nom et les coordonnées de la personne à contacter si problème.

**IMPORTANT** : la responsabilité de kdg ne peut être engagée sur la qualité de l'impression sans épreuve numérique de contrôle type Cromalin®, Iris® ou Approval®. Les sorties couleurs obtenues à partir d'imprimantes laser, jet d'encre ou autre, non certifiées ne constituent en **aucun cas** des épreuves de référence.

\*Les éléments que vous nous confiez sont utilisés pour la fabrication des produits et ne sont donc pas considérés comme une archive.



kdg france - 11 av. du Gal Leclerc  
92100 BOULOGNE  
Tel : 01 46 10 02 10  
Fax : 01 46 10 02 11

## Gabarit kdg france - Impression DVD 10

 Zone d'impression  
(Cotes en millimètres)

### Préparation des fichiers

- Zone d'impression : comprise entre le diamètre "17 mm" et le diamètre "30 mm" .
- Indications mires et croix centrales présentes sur chaque couleur (chaque diamètre doit avoir le même centre).
- Composition détournée au gabarit choisi (pas de fond perdu).
- Pas de filets techniques.
- Caractères : ne pas utiliser de caractère maigre, italique et plein/délié inférieur au corps 5 et inférieur au corps 6 quand les textes sont en réserve. Epaisseur minimum du caractère : 0,15 mm.
- Traits : épaisseur minimum 0,2 mm.

### Particularités Pantone

- Mentionner les références Pantone™ utilisés sur chaque couleur.

**Attention : chaque face du DVD peut être imprimée.**

**La surface imprimable n'étant pas métallisée, elle est transparente, il est fortement conseillé d'y apposer un aplat.**

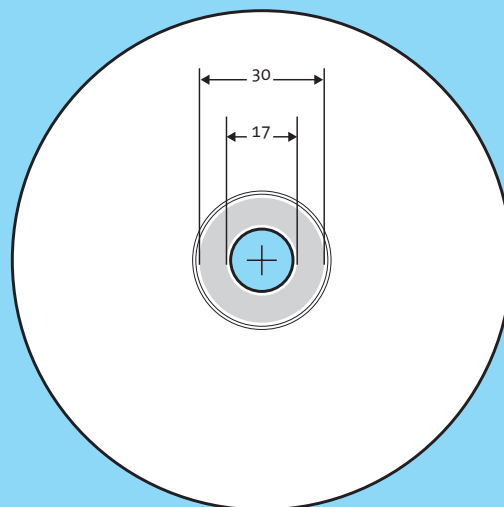

IMPRESSION SUR

**DVD 10**

Réf.: **DISC\_dvd\_10\_v5.2**

### Impression en sérigraphie Pantone

- Technique : Sérigraphie
- Couleurs : de 1 à 3 couleurs Pantone™ tons directs et non tramés, le blanc de soutien étant considéré comme une couleur.

**NB :**

- Support : plastique avec fond aluminium, une légère différence de couleur peut exister par rapport au rendu papier.
- Système de repérage : la mire centrale doit impérativement figurer sur chaque couleur pour calage avant impression.
- Pas d'impression en sérigraphie Quadri ou offset Quadri sur le DVD 10.

### Licences, logos :

Fichiers à télécharger sur notre site.

Réf.: **DISC\_dvd\_10\_v5.2**

Infos graphistes ?  
Cap sur [www.kdg.fr](http://www.kdg.fr) !

Conseils, recommandations, fiches techniques à consulter, à télécharger...

### Recommandations kdg pour la remise des éléments

Référez vous à la fiche Cahier des Charges PAO qui indique précisément la façon dont vous devez préparer et nous remettre les éléments pour vous assurer que les techniques d'impression en cours chez kdg nous permettent de traiter vos fichiers. Sauvegardez vos données avant de nous remettre vos éléments\*. Mentionnez sur tous vos éléments : la référence de votre dossier - le nom et les coordonnées de la personne à contacter si problème.

**IMPORTANT :** la responsabilité de kdg ne peut être engagée sur la qualité de l'impression sans épreuve numérique de contrôle type Cromalin®, Iris® ou Approval®. Les sorties couleurs obtenues à partir d'imprimantes laser, jet d'encre ou autre, non certifiées ne constituent en **aucun cas** des épreuves de référence.

\*Les éléments que vous nous confiez sont utilisés pour la fabrication des produits et ne sont donc pas considérés comme une archive.



kdg france - 11 av. du Gal Leclerc  
92100 BOULOGNE  
Tel : 01 46 10 02 10  
Fax : 01 46 10 02 11

## Gabarit kdg france - CD Métallisation partielle

□ Zone d'impression  
(Cotes en millimètres)

### Préparation des fichiers

- Zone d'impression : comprise entre le diamètre "36 mm" et le diamètre "117 mm" si pas d'aplat préalable / entre "26 mm" et le diamètre "117 mm" si aplat préalable.
- Indication croix centrale présente sur chaque couleur (chaque diamètre doit avoir le même centre).
- Composition détournée au gabarit choisi (pas de fond perdu).
- Pas de filets techniques.
- Caractères : ne pas utiliser de caractère maigre, italique et plein/délié inférieur au corps 5 et inférieur au corps 6 quand les textes sont en réserve (Notamment les licences). Epaisseur minimum du caractère : 0,15 mm.
- Traits : épaisseur minimum 0,2 mm .

### Particularités sérigraphie ton direct

- Mentionner les références Pantone™ utilisés sur chaque couleur.
- Densité du point : 15 % à 85 %.
- En cas de couleurs tramées et superposées, kdg imprimera par défaut la couleur la plus foncée avant la plus claire.

### Particularités Offset

- En cas de grands aplats de couleur unie, il est préférable d'utiliser un ton direct (Pantone) : pour info, nous consulter.
- Densité du point : 3 % à 97 %.
- Sur les aplats noirs, pour obtenir un noir uniforme, composez votre noir avec les 4 couleurs quadri de la façon suivante : noir 100% - cyan 60 % - magenta 60 % - jaune 60 %.
- Eviter de passer la licence en réserve sur les fichiers.

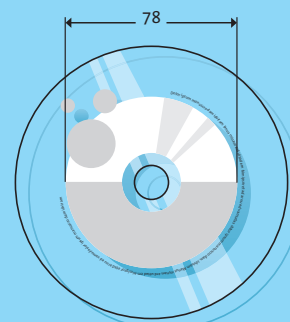

Surface de métallisation sur CD

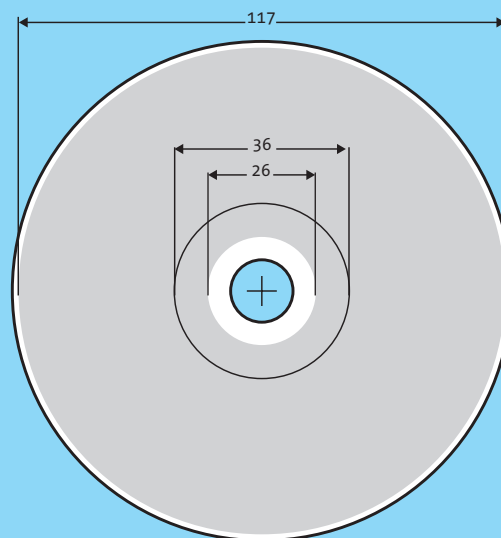

Surface d'impression sur CD

IMPRESSION SUR  
**CD**

Réf.: **DISC\_cdmetal\_v5.2**

**kgd vous offre la possibilité de créer une personnalisation originale du CD en jouant avec l'aspect métallique et transparent du disque.**

La forme du CD reste standard, diamètre 12 cm. Il reste ainsi lisible par tous types de lecteurs habituels.  
Capacité : 175 Mo / 19mn55s

### Impression en sérigraphie Pantone

- Technique : Sérigraphie
- Couleurs : de 1 à 5 couleurs Pantone™ (tons directs) le blanc de soutien étant considéré comme une couleur.

### Impression en offset Quadri

- Technique : Offset
- Couleurs : 4 couleurs (CMJN) le blanc de soutien est considéré comme une 5ème couleur.

NB :

- Support : plastique avec fond aluminium, une légère différence de couleur peut exister par rapport au rendu papier.
- Système de repérage : la mire centrale doit impérativement figurer sur chaque couleur pour calage avant impression.

### Licences, logos :

Fichiers à télécharger sur notre site.

Réf.: **DISC\_cdmetal\_v5.2**

Infos graphistes ?  
Cap sur [www.kdg.fr](http://www.kdg.fr) !

Conseils, recommandations, fiches techniques à consulter, à télécharger...

### Recommandations kdg pour la remise des éléments

Référez vous à la fiche Cahier des Charges PAO qui indique précisément la façon dont vous devez préparer et nous remettre les éléments pour vous assurer que les techniques d'impression en cours chez kdg nous permettent de traiter vos fichiers. Sauvegardez vos données avant de nous remettre vos éléments\*. Mentionnez sur tous vos éléments : la référence de votre dossier - le nom et les coordonnées de la personne à contacter si problème.

**IMPORTANT** : la responsabilité de kdg ne peut être engagée sur la qualité de l'impression sans épreuve numérique de contrôle type Cromalin®, Iris® ou Approval®. Les sorties couleurs obtenues à partir d'imprimantes laser, jet d'encre ou autre, non certifiées ne constituent en **aucun cas** des épreuves de référence.

\*Les éléments que vous nous confiez sont utilisés pour la fabrication des produits et ne sont donc pas considérés comme une archive.



kgd france - 11 av. du Gal Leclerc  
92100 BOULOGNE  
Tel : 01 46 10 02 10  
Fax : 01 46 10 02 11

## Gabarit kdg france - DVD Métallisation partielle

□ Zone d'impression  
(Cotes en millimètres)

### Préparation des fichiers

- Zone d'impression : comprise entre le diamètre "36 mm" et le diamètre "117 mm" si pas d'aplat préalable / entre "17 mm" et le diamètre "117 mm" si aplat préalable.
- Indication croix centrale présente sur chaque couleur (chaque diamètre doit avoir le même centre).
- Composition détournée au gabarit choisi (pas de fond perdu).
- Pas de filets techniques.
- Caractères : ne pas utiliser de caractère maigre, italique et plein/délié inférieur au corps 5 et inférieur au corps 6 quand les textes sont en réserve (Notamment les licences). Epaisseur minimum du caractère : 0,15 mm.
- Traits : épaisseur minimum 0,2 mm .

### Particularités sérigraphie ton direct

- Mentionner les références Pantone™ utilisés sur chaque couleur.
- Densité du point : 15 % à 85 %.
- En cas de couleurs tramées et superposées, kdg imprimera par défaut la couleur la plus foncée avant la plus claire.

### Particularités Offset

- En cas de grands aplats de couleur unie, il est préférable d'utiliser un ton direct (Pantone) : pour info, nous consulter.
- Densité du point : 3 % à 97 %.
- Sur les aplats noirs, pour obtenir un noir uniforme, composez votre noir avec les 4 couleurs quadri de la façon suivante : noir 100% - cyan 60 % - magenta 60 % - jaune 60 %.
- Eviter de passer la licence en réserve sur les fichiers.

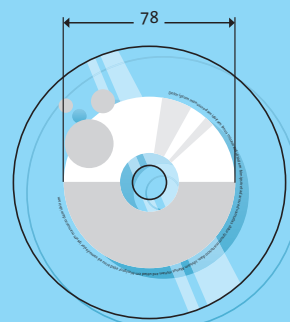

Surface de métallisation sur DVD

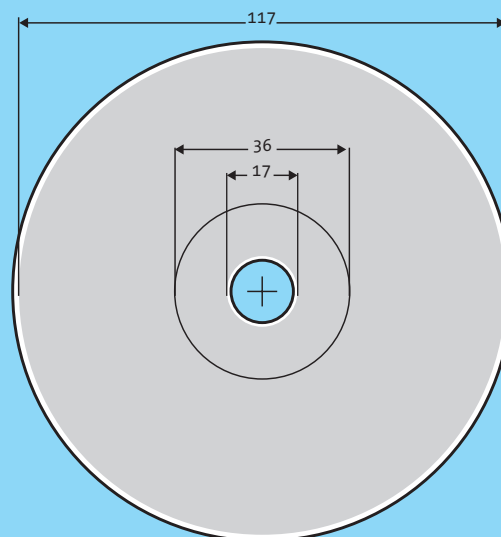

Surface d'impression sur DVD

IMPRESSION SUR  
**DVD**

Réf.: **DISC\_dvdmatal\_v5.2**

**kdg vous offre la possibilité de créer une personnalisation originale du DVD en jouant avec l'aspect métallique et transparent du disque.**

La forme du DVD reste standard, diamètre 12 cm. Il reste ainsi lisible par tous types de lecteurs habituels.

Capacité : DVD 5 : 1,4 Go < 40mn de vidéo\*

DVD 9 : 2,6 Go < 75mn de vidéo\*

\* A titre informatif : faites vous confirmer par votre société d'Authoring, la durée en minutes de votre contenu.

### Impression en sérigraphie Pantone

- Technique : Sérigraphie
- Couleurs : de 1 à 5 couleurs Pantone™ (tons directs) le blanc de soutien étant considéré comme une couleur.

### Impression en offset Quadri

- Technique : Offset
- Couleurs : 4 couleurs (CMJN) le blanc de soutien est considéré comme une 5ème couleur.

NB :

- Support : plastique avec fond aluminium, une légère différence de couleur peut exister par rapport au rendu papier.

- Système de repérage : la mire centrale doit impérativement figurer sur chaque couleur pour calage avant impression.

### Licences, logos :

Fichiers à télécharger sur notre site.

Réf.: **DISC\_dvdmatal\_v5.2**

Infos graphistes ?  
Cap sur [www.kdg.fr](http://www.kdg.fr) !

Conseils, recommandations, fiches techniques à consulter, à télécharger...

### Recommandations kdg pour la remise des éléments

Référez vous à la fiche Cahier des Charges PAO qui indique précisément la façon dont vous devez préparer et nous remettre les éléments pour vous assurer que les techniques d'impression en cours chez kdg nous permettent de traiter vos fichiers. Sauvegardez vos données avant de nous remettre vos éléments\*. Mentionnez sur tous vos éléments : la référence de votre dossier - le nom et les coordonnées de la personne à contacter si problème.

**IMPORTANT** : la responsabilité de kdg ne peut être engagée sur la qualité de l'impression sans épreuve numérique de contrôle type Cromalin®, Iris® ou Approval®. Les sorties couleurs obtenues à partir d'imprimantes laser, jet d'encre ou autre, non certifiées ne constituent en **aucun cas** des épreuves de référence.

\*Les éléments que vous nous confiez sont utilisés pour la fabrication des produits et ne sont donc pas considérés comme une archive.



kdg france - 11 av. du Gal Leclerc  
92100 BOULOGNE  
Tel : 01 46 10 02 10  
Fax : 01 46 10 02 11