



Pressage CD & DVD - Packaging - Logistique

# Charte technique

2007 - V5.2

addicted to **services**

music games movies

# Gabarit kdg france - Sticker CD & DVD : normes pour pose automatique

## Données Techniques pour un conditionnement automatique

(Cotes en millimètres)

### Positionnement du sticker sur les produits CD et DVD

- Pose du sticker avant mise sous cellophane : apposition sur la face avant ou arrière du boîtier
- Pose du sticker après mise sous cellophane : apposition sur la face avant.

### Nombre de stickers en pose automatique :

- 1 seul sticker par produit pour boîtier cristal CD
- Possibilité de 2 stickers par produit pour boîtier DVD.

### Formats acceptés des stickers pour le boîtier cristal CD :

- A : largeur de l'étiquette : de 5 mm à 110 mm
- B : hauteur de l'étiquette : de 10 mm à 100 mm
- C : distance minimum entre deux étiquettes : 3 mm (5 mm maximum) pour teintes et formats standards
- D : diamètre maxi de la bobine : 300 mm
- E : diamètre extérieur du mandrin : 76 mm
- Sens du texte selon le schéma ci-contre
- Conditionnement en bobines.

### Formats acceptés des stickers pour le boîtier DVD :

- A : longueur de l'étiquette : de 10 mm à 100 mm
- B : hauteur de l'étiquette : de 10 mm à 100 mm
- C : distance minimum entre deux étiquettes : 3 mm (5 mm maximum) pour teintes et formats standards
- D : diamètre maxi de la bobine : 300 mm
- E : diamètre extérieur du mandrin : 76 mm
- Sens du texte selon le schéma ci-contre
- Conditionnement en bobines.

Afin de limiter le nombre de chargements sur nos machines merci d'utiliser au maximum la capacité de la bobine.

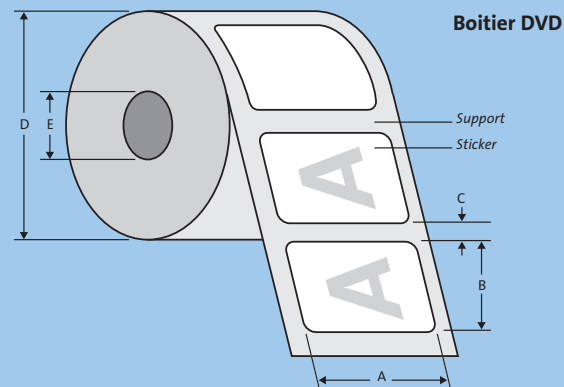
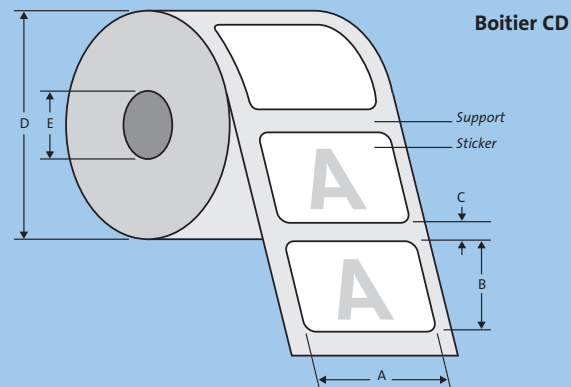

PACKAGING STANDARD  
CD & DVD

## Sticker CD & DVD

Réf.: **PACK\_stick\_cond\_v5.2**

### Pose des stickers automatisée

Il est important de respecter les données techniques mentionnées ci-contre pour la réalisation des stickers. En effet, si leur conditionnement ou leur format ne conviennent pas à nos processus d'automatisation, nous serons obligés de procéder à une pose manuelle, ce qui engendrera des coûts supplémentaires et des délais de fabrication plus longs.

### Service Plus chez kdg

Faites ressortir une information importante sur votre packaging (code barre, part number, etc,...), utilisez une étiquette auto-collante. Vous pouvez nous confier l'impression réalisée sur planche ou sur ruban selon le format et le nombre d'exemplaires choisis.

Nous pouvons vous fournir une liste des formats de stickers, imprimables sur papier ou vinyl transparent.

Consultez-nous !

Réf.: **PACK\_stick\_cond\_v5.2**

## Infos graphistes ? Cap sur [www.kdg.fr](http://www.kdg.fr) !

Conseils, recommandations, fiches techniques à consulter, à télécharger...

### Recommandations kdg pour la remise des éléments pour impression

Référez vous à la fiche Cahier des Charges PAO qui indique précisément la façon dont vous devez préparer et nous remettre les éléments pour vous assurer que les techniques d'impression en cours chez kdg nous permettent de traiter vos fichiers. Sauvegardez vos données avant de nous remettre vos éléments\*. Mentionnez sur tous vos éléments : la référence de votre dossier - le nom et les coordonnées de la personne à contacter si problème.

**IMPORTANT** : la responsabilité de kdg ne peut être engagée sur la qualité de l'impression sans épreuve numérique de contrôle type Cromalin®, Iris® ou Approval®. Les sorties couleurs obtenues à partir d'imprimantes laser, jet d'encre ou autre, non certifiées ne constituent en **aucun cas** des épreuves de référence.

\*Les éléments que vous nous confiez sont utilisés pour la fabrication des produits et ne sont donc pas considérés comme une archive.



kdg france - 11 av. du Gal Leclerc  
92100 BOULOGNE  
Tel : 01 46 10 02 10  
Fax : 01 46 10 02 11